



SCHEDA TECNICA PERFORATRICE IDRAULICA MDT 60 B

CARRO CINGOLATO

Passo	mm	1.925
Lunghezza	mm	2.510
Larghezza max.	mm	1.600
Pattini	mm	300
Variatione di pendenza max	gradi	18
Velocità di traslazione	Km/h	1,8

CENTRALE IDRAULICA

Motore diesel	tipo	Deutz TCD 2011 L04W
Potenza motore	Kw@rpm	97@2.300
Livello di potenza acustica garantito	dBA	109
Livello di pressione acustica posto operatore a 3 m	dBA	79
Capacità serbatoio olio idraulico	l	215
Serbatoio gasolio	l	115

ANTENNA

Corsa utile max.	mm	3.500
Altezza totale	mm	7.555
Traslazione	mm	500
Forza spinta	daN	3.000
Forza tiro	daN	6.900
Velocità carrello rotary (perforazione)	m/min	8,5
Velocità max. carrello rotary(manovra)	m/min	26,5

TESTA DI ROTAZIONE TR 9000 – 90-2M

Marce	n.	3
Coppia massima	Nm.	9.400
Giri massimi	rpm	103
Passaggio interno	mm	98
Passaggio giunto girevole	in.	1"1/2
Filetto canotto flottante	in.	2"3/8 API

GRUPPO MORSE

Diametro di serraggio (min-max)	mm	60-325
Forza di chiusura	daN	23.000
Coppia svitaggio	daNm	4.800

ARGANO IDRAULICO

Tiro massimo	daN	2.000
Capacità fune	M	43
Velocità fune	m/min	40/54

DIMENSIONI DI TRASPORTO

Lunghezza (con/senza argano)	mm	7.555/5.915
Larghezza	mm	1.600
Altezza	mm	2.440
Peso	Kg	6.800

DOCUMENTAZIONE

La macchina viene fornita accompagnata dalla seguente documentazione:

- manuale operativo e di manutenzione
- manuale ricambi
- Certificato di conformità CE

SISTEMI DI SICUREZZA

La macchina è provvista dei sistemi di sicurezza previsti dalle norme CE, quali:

- allarme di movimentazione cingoli con lampeggiante
- selettore di sicurezza movimentazione cingoli/perforazione
- stop di emergenza su pannello comandi, a bordo macchina e sull'antenna
- allarme stop di sicurezza inserito
- protezione marmitta



ACCESSORI PERFORATRICE IDRAULICA MDT 60 B

ACCESSORI IN DOTAZIONE

Lubrificatore di linea	lt/bar	22/25
Pompa schiuma/acqua	lt/bar	50/50
Radiocomando	n.	1

INGOMBRI TRASPORTO

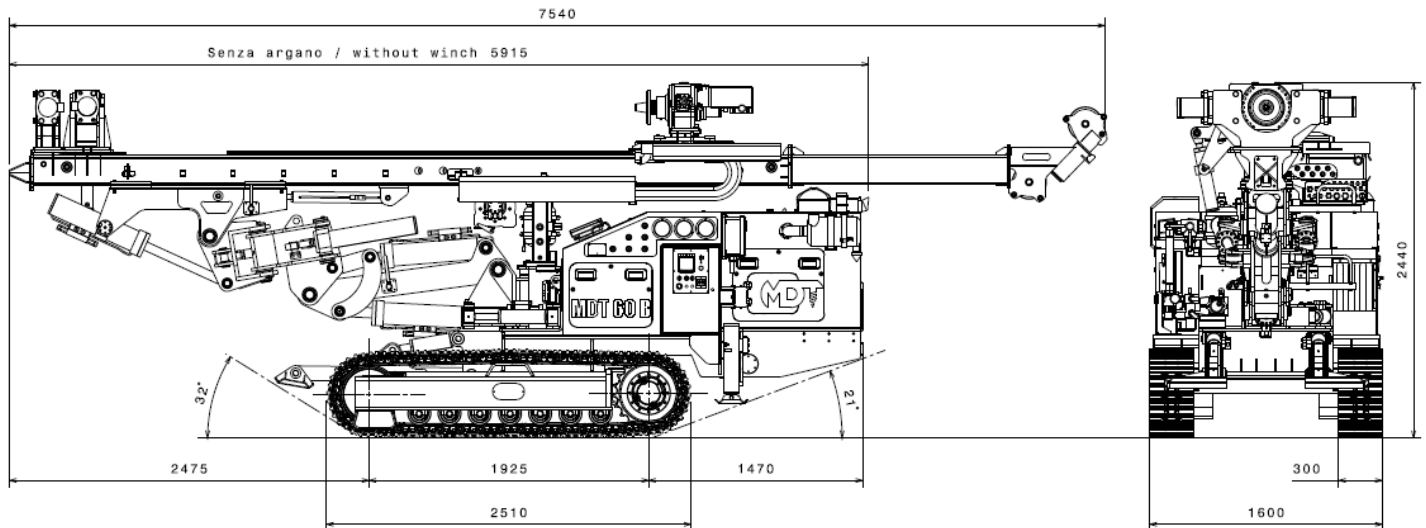

LAVORO

